

STIHL[®]

Trabajar de forma segura con la motoguadaña y la desbrozadora

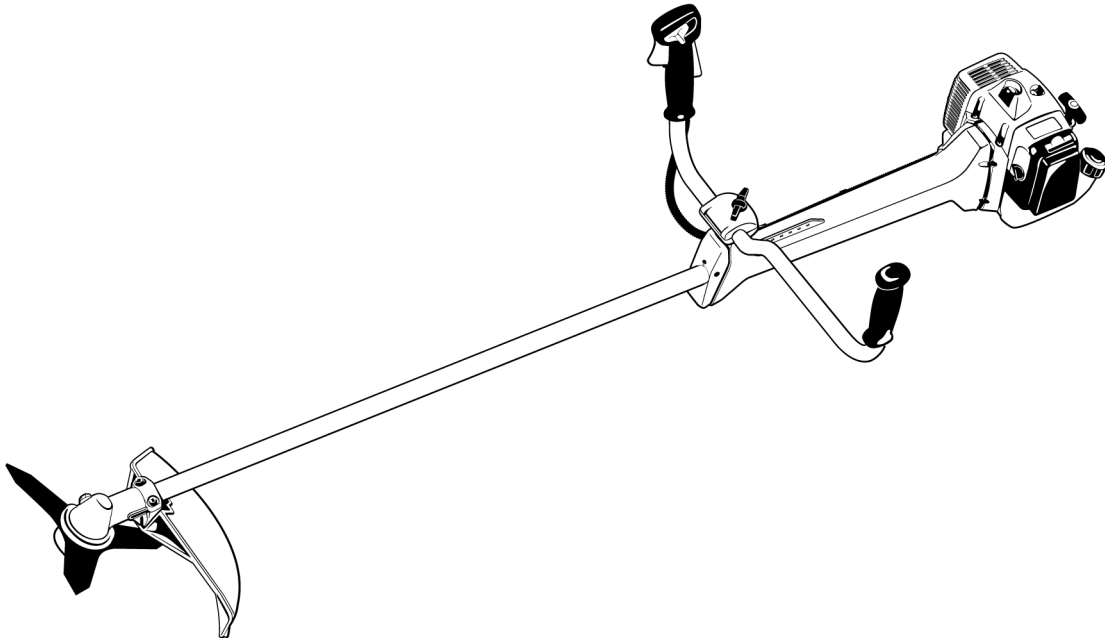

Índice

Indicaciones relativas a la seguridad y técnica de trabajo	2
Instrucciones de mantenimiento y conservación	12
Componentes importantes	14

Este folleto contiene las indicaciones relativas a la seguridad y técnica de trabajo especificadas en los manuales de instrucciones de las motoguadañas y desbrozadoras STIHL.

El capítulo "Componentes importantes" muestra a modo de ejemplo la motoguadaña FS 130. Otras motoguadañas y desbrozadoras puede tener otros elementos de mando.

En el presente folleto aparecen referencias a capítulos que figuran en los manuales de instrucciones específicos de las máquinas.

Por lo tanto, se ha de tener en cuenta siempre también el manual de instrucciones de la respectiva motoguadaña o la respectiva desbrozadora.

Especial importancia tienen todas las combinaciones admisibles de herramienta de corte, protector, empuñadura y cinturón de porte. Sólo se admiten aquellas combinaciones que estén autorizadas en el manual de instrucciones específicas de máquina.

Si tras la lectura de este folleto sigue teniendo alguna duda, diríjase a su distribuidor especializado STIHL.

STIHL®

Indicaciones relativas a la seguridad y técnica de trabajo



Será necesario observar medidas de seguridad especiales al trabajar con esta máquina a motor porque la herramienta de corte trabaja a un número de revoluciones muy elevado.



Antes de usarla por primera vez, leer con atención todo el manual de instrucciones y guardarlo en un lugar seguro para posteriores consultas. La inobservancia del manual de instrucciones puede tener consecuencias mortales.

Observar las normas de seguridad del país, de p. ej. las Asociaciones Profesionales del ramo, mutuas y autoridades competentes para la prevención de accidentes en el trabajo y otras.

Al trabajar por primera vez con esta máquina: dejar que el vendedor o un experto le muestre cómo se maneja con seguridad – o bien tomar parte en un cursillo apropiado.

Los menores de edad no deberán trabajar con esta máquina – a excepción de jóvenes de más de 16 años que estén aprendiendo bajo la tutela de un instructor.

No permitir que se acerquen niños, animales ni espectadores.

Si la máquina no se utiliza, se deberá colocar de forma que nadie corra peligro. La máquina deberá ser inaccesible para personas ajenas.

El usuario es el responsable de los accidentes o peligros que afecten a otras personas o sus propiedades.

Prestar o alquilar esta máquina únicamente a personas que estén familiarizadas con este modelo y su manejo – entregarles siempre también el manual de instrucciones.

El uso de máquinas a motor que emitan ruidos puede estar limitado temporalmente por disposiciones nacionales o también comunales.

Para trabajar con esta máquina a motor, deberá estar descansado, encontrarse bien y estar en buenas condiciones.

Quien por motivos de salud no pueda realizar esfuerzos, debería consultar con su médico si puede trabajar con una máquina a motor.

Sólo para implantados con marcapasos: el sistema de encendido de esta máquina genera un campo electromagnético muy pequeño. No se puede excluir por completo que influya en algunos tipos de marcapasos. Para evitar riesgos sanitarios, STIHL recomienda que consulte a su médico y al fabricante del marcapasos.

Tras la ingestión de bebidas alcohólicas, medicamentos que disminuyan la capacidad de reacción, o drogas, no se debe trabajar con esta máquina a motor.

Emplear la máquina – en función de las herramientas de corte asignadas – únicamente para segar hierba así como para cortar hierba silvestre, arbustos, maleza, arbolitos o similares.

No se admite utilizar esta máquina a motor para otros trabajos, ya que puede originar accidentes o daños en la misma. No modificar este producto – ello también puede causar accidentes o daños en la máquina.

Acoplar únicamente herramientas de corte o accesorios autorizados por STIHL para esta máquina a motor o piezas técnicamente equivalentes. Si tiene preguntas al respecto, consulte a un distribuidor especializado. Emplear sólo herramientas o accesorios de gran calidad. De no hacerlo, existe el riesgo de accidentes o daños en la máquina.

STIHL recomienda emplear herramientas y accesorios originales de STIHL. Las propiedades de éstos armonizan óptimamente con el producto y las exigencias del usuario.

No realizar modificaciones en la máquina – ello puede ir en perjuicio de la seguridad. STIHL excluye cualquier responsabilidad ante daños personales y materiales que se produzcan al emplear equipos de acople no autorizados.

No emplear hidrolimpiadoras de alta presión para limpiar la máquina. El chorro de agua duro puede dañar piezas de la máquina.

El protector de la máquina no puede proteger al usuario contra todos los objetos (piedras, cristal, alambre, etc.)

que pueda despedir la herramienta de corte. Estos objetos pueden rebotar en algún lugar y pegarle luego al usuario.

Ropa y equipo

Ponerse la ropa y el equipo reglamentarios.



La ropa deberá ser apropiada y no estorbar. Ponerse ropa ceñida – traje combinado, no abrigo de trabajo.

No ponerse ropa que se pueda enganchar en la madera, arbustos o piezas de la máquina que estén en movimiento. Tampoco bufanda, corbata ni artículos de joyería. Recogerse el pelo largo y sujetarlo (con un pañuelo, gorra, casco, etc.).



Ponerse botas protectoras con suelas adherentes y a prueba de resbalamiento con caperuza de acero.

Sólo en el caso de utilizar cabezales de corte, se admiten como alternativa zapatos resistentes con suelas adherentes a prueba de resbalamiento.



Llevar casco protector al realizar trabajos de aclareo forestal con maleza alta y si hay peligro de que caigan objetos. Ponerse un protector para la cara y gafas protectoras sin falta – peligro por objetos levantados por arremolinamiento o despedidos.

El protector de la cara no es suficiente para proteger los ojos.

Ponerse un protector acústico "personal" – p. ej. protectores de oídos.



Ponerse guantes resistentes.

STIHL ofrece una extensa gama de equipamiento de protección personal.

Transporte de la máquina

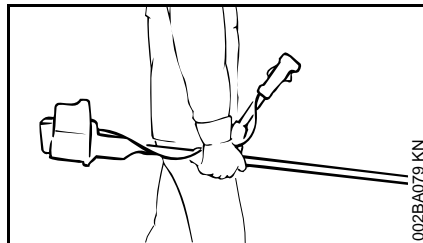
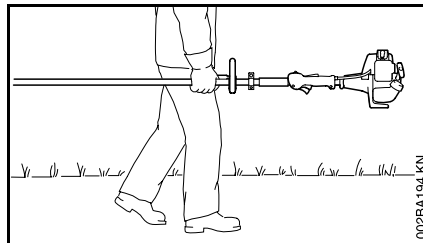

Parar siempre el motor.

Llevar la máquina colgada del cinturón o equilibrada por el vástago. Proteger la herramienta de corte de metal contra el contacto – emplear el protector para el transporte.

En vehículos: asegurar la máquina para que no vuelque, no se dañe ni se derrame combustible.

Repostaje



La gasolina se enciende con muchísima facilidad – guardar distancia respecto de llamas - no derramar combustible – no fumar.

Parar el motor antes de repostar.

No repostar mientras el motor está aún caliente – el combustible puede rebosar – **¡peligro de incendio!**

Abrir con cuidado el cierre del depósito para que se reduzca lentamente la presión y no despida combustible.

Repostar combustible sólo en lugares bien ventilados. De haberse derramado combustible, limpiar la máquina inmediatamente – poner atención a que la ropa no se moje con combustible; si ello ocurriera, cambiársela inmediatamente.

Las máquinas pueden estar equipadas de serie con cierres de depósito diferentes.



Después de repostar, apretar el cierre roscado del depósito lo más firmemente posible.



Colocar correctamente el cierre de aleta plegable (cierre de bayoneta), girarlo hasta el tope y plegar el estribo.

Así se reduce el riesgo de que se afloje el cierre del depósito por las vibraciones del motor y que salga combustible.

Fijarse en que no haya fugas – no arrancar el motor si sale combustible – **¡peligro de muerte por quemaduras!**

Antes de arrancar

Comprobar que el estado de la máquina reúna condiciones de seguridad – tener en cuenta los capítulos correspondientes del manual de instrucciones:

- La combinación de herramienta de corte, protector, empuñadura y cinturón de porte deberá estar permitida y todas las piezas deberán estar correctamente montadas
- El cursor del mando unificado / interruptor de parada se pueden poner con facilidad en **STOP** o bien **0**
- El acelerador y el bloqueo del mismo se deberán mover con suavidad – el acelerador debe volver automáticamente a la posición de ralentí
- Comprobar que esté firme el enchufe del cable de encendido – si está flojo, pueden producirse chispas que enciendan la mezcla de combustible y aire que salga – **¡peligro de incendio!**
- Herramienta de corte o herramienta de acople: montaje correcto, asiento firme y estado perfecto

- Comprobar los dispositivos de protección (p. ej. el protector de la herramienta de corte, plato de rodadura) en cuanto a daños o bien desgaste. Renovar las piezas que estén dañadas. No utilizar la máquina estando dañado el protector o con el plato de rodadura desgastado (si el rotulado y las flechas ya no son visibles)
- No modificar los dispositivos de mando ni los de seguridad
- Las empuñaduras tienen que estar limpias y secas – libres de aceite y suciedad – esto es importante para manejar la máquina de forma segura
- Ajustar el cinturón de porte y la(s) empuñadura(s) con arreglo a la estatura. Tener en cuenta los capítulos "Ponerse el cinturón de porte" – "Equilibrar la máquina"

La máquina sólo se deberá utilizar si reúne condiciones de seguridad para el trabajo – **¡peligro de accidente!**

Para casos de emergencia al utilizar cinturones de porte: practicar la deposición rápida de la máquina. Al practicar, no arrojar la máquina al suelo, a fin de evitar que se dañe.

Arrancar el motor

Al menos a 3 metros de donde se ha repostado – no hacerlo en lugares cerrados.

Hacerlo sólo sobre terreno llano, adoptar una postura estable y segura, sujetar la máquina de forma segura – la

herramienta de corte no deberá tocar objeto alguno ni el suelo, ya que puede empezar a girar al arrancar.

El manejo de la máquina lo efectúa una sola persona – no tolerar la presencia de otras personas en un círculo de 15 m – ni siquiera durante el arranque – los objetos despedidos representan un **¡riesgo de lesiones!**



Evitar el contacto con la herramienta de corte – **¡peligro de lesiones!**



No arrancar el motor con la máquina suspendida de la mano – hacerlo tal como se describe en el manual de instrucciones. Las cuchillas siguen funcionando todavía un momento tras soltar el acelerador – **¡efecto de inercia!**

Comprobar el ralentí: la herramienta de corte no debe moverse en ralentí – estando el acelerador en reposo.

Mantener apartados materiales fácilmente inflamables (p. ej. virutas de madera, cortezas de árbol, hierba seca, combustible) del chorro caliente de gases de escape y de la superficie del silenciador caliente – **¡peligro de incendio!**

Sujeción y manejo de la máquina

Sujetar siempre la máquina con ambas manos por las empuñaduras.

Adoptar siempre una postura estable y segura.

En ejecuciones de empuñadura doble

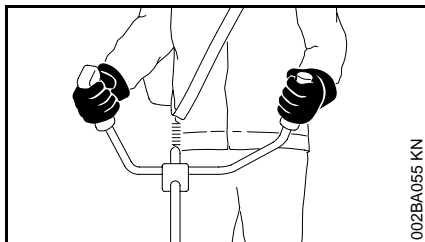

La mano derecha, en la empuñadura de mando; la mano izquierda, en la empuñadura del asidero tubular.

En ejecuciones de asidero tubular cerrado

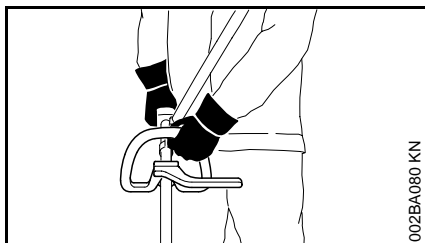

En ejecuciones de asidero tubular cerrado y asidero tubular cerrado con estribo (limitador de paso), la mano izquierda, en el manillar tubular cerrado; la derecha, en la empuñadura de mando – también al tratarse de zurdos.

Durante el trabajo

En caso de peligro inminente, o bien de emergencia, parar inmediatamente el motor – poner el cursor del mando unificado / el interruptor de parada en **STOP** o **0**.

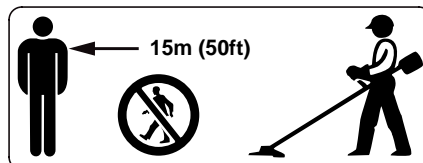

No tolerar la presencia de otras personas en un círculo de 15 m – los objetos desprendidos representan un **¡riesgo de lesiones!** Mantenerse a distancia también de objetos (vehículos, ventanas) – **¡peligro de daños materiales!**

Prestar atención a que el ralenti sea perfecto, a fin de que deje de girar la herramienta de corte al soltar el acelerador.

Controlar o bien corregir periódicamente el ajuste del ralenti. Si pese a ello se mueve la herramienta de corte en ralenti, encargar la reparación a un distribuidor especializado.

Prestar atención si el suelo está congelado, mojado, nevado, en pendientes y terrenos desnivelados, etc. – **¡peligro de resbalar!**

Prestar atención a los obstáculos: tuercas, raíces – **¡peligro de tropezar!**

Adoptar siempre una postura estable y segura.

Trabajar sólo estando de pie en el suelo, no hacerlo nunca en lugares inestables, jamás sobre escaleras o desde una plataforma elevadora.

Al llevar un protector para los oídos, hay que prestar más atención y tener más precaución – se perciben peor las señales de aviso de peligro (gritos, señales acústicas y similares).

Hacer siempre oportunamente pausas en el trabajo, para prevenir el cansancio y el agotamiento – **¡peligro de accidente!**

Trabajar con tranquilidad y prudencia – sólo en buenas condiciones de luz y visibilidad. Trabajar con precaución, no poner en peligro a otras personas.



La máquina produce gases de escape tóxicos, al ponerse en marcha el motor. Estos gases pueden ser inodoros e invisibles pero pueden contener hidrocarburos y benceno sin quemar. No trabajar nunca con la máquina en locales cerrados o con poca ventilación – tampoco con máquinas equipadas con catalizador.

Al trabajar en zanjas, fosas o espacios reducidos, se ha de procurar que haya siempre suficiente ventilación – **¡peligro de muerte por intoxicación!**

En caso de malestar, dolores de cabeza, dificultades de visión (p. ej. reducción del campo visual), disminución de la audición, mareos y pérdida de concentración, dejar de

trabajar inmediatamente – estos síntomas se pueden producir, entre otras causas, por una concentración de gases de escape demasiado alta – **¡peligro de accidente!**

Trabajar con la máquina tratando de hacer poco ruido y acelerando poco – no dejar innecesariamente el motor en marcha, dar gas sólo para trabajar.

No fumar trabajando con la máquina ni en su cercanía – **¡peligro de incendio!** Del sistema de combustible pueden salir vapores de gasolina inflamables.

El polvo, la neblina y el humo que se generan al trabajar pueden ser nocivos para la salud. Ponerse una mascarilla si se produce mucho polvo o humo.

En el caso de que la máquina haya sufrido percances para los que no está prevista (p. ej., golpes o caídas), se ha de comprobar sin falta que funcione de forma segura antes de continuar el trabajo – véase también "Antes de arrancar".

Comprobar en especial la estanqueidad del sistema de combustible y la operatividad de los dispositivos de seguridad. De ningún modo se deberá seguir trabajando con máquinas que ya no sean seguras. En caso de dudas, consultar a un distribuidor especializado.

No trabajar con gas de arranque – el régimen del motor no se puede regular estando el acelerador en esta posición.



No trabajar nunca sin el protector apropiado para la máquina y la herramienta de corte – los objetos despedidos representan un – **¡riesgo de lesiones!**



Inspeccionar el terreno: pueden salir despedidos objetos sólidos – piedras, piezas de metal o similares – **¡peligro de lesiones!** - y pueden dañar tanto la herramienta de corte como otros objetos (p. ej. vehículos aparcados, cristales de ventanas) (daños materiales).

Trabajar con especial precaución en terrenos de poca visibilidad y con mucha vegetación.

Al segar zarzales altos, por debajo de matorrales y setos: la altura de trabajo con la herramienta de corte deberá ser al menos de 15 cm – no poner en peligro a los animales.

Parar el motor antes de ausentarse de la máquina.

Comprobar la herramienta de corte, a intervalos breves y hacerlo inmediatamente si se percibe algún cambio:

- Parar el motor, sujetar la máquina de forma segura y dejar que se detenga la herramienta de corte
- Revisar el estado y asiento firme, prestar atención a las fisuras

- Fijarse en si están afiladas
- Cambiar inmediatamente las herramientas de corte que estén dañadas o embotadas

Limpiar regularmente el alojamiento de la herramienta de corte de restos de hierba y maleza – quitar las obstrucciones de la zona de la herramienta de corte o del protector.

Para cambiar la herramienta de corte, parar el motor – **¡peligro de lesiones!**

No seguir utilizando herramientas de corte que estén dañadas o agrietadas, ni repararlas – soldándolas o enderezándolas – deformaciones (desequilibrio).

Las partículas o piezas rotas pueden soltarse y alcanzar a gran velocidad al usuario u otras personas – **¡y originar las más graves lesiones!**

Utilización de cabezales de corte

Completar el protector de la herramienta de corte con las piezas de acople indicadas en las Instrucciones de servicio.

Emplear sólo un protector con la cuchilla debidamente montada, a fin de que los hilos de corte se limiten a la longitud admisible.

Para reajustar el hilo de corte en cabezales de corte de reajuste manual, parar sin falta el motor – **¡peligro de lesiones!**

El uso indebido de la máquina con hilos demasiado largos reduce el número de revoluciones de trabajo del motor. Debido al permanente resbalamiento del embrague que ello origina, se

produce un calentamiento excesivo y la avería de piezas importantes (como p. ej., el embrague, piezas de la carcasa de plástico) – la consecuencia es el **peligro de sufrir lesiones** por girar la herramienta de corte en ralentí.

Empleo de herramientas de corte de metal

STIHL recomienda emplear únicamente herramientas de corte de metal originales STIHL. Las propiedades de éstas están armonizadas óptimamente con la máquina y las exigencias del usuario.

Las herramientas de corte de metal giran con mucha rapidez. Al hacerlo, se generan fuerzas que actúan sobre la máquina, la herramienta misma y al material objeto de corte.

Las herramientas de corte de metal se han de afilar periódicamente según las prescripciones.

Las herramientas de corte de metal afiladas desigualmente provocan un desequilibrio, que puede cargar extremadamente la máquina – **¡peligro de rotura!**

Los filos romos o indebidamente afilados pueden originar un alto esfuerzo de la herramienta de corte de metal – las piezas rajadas o rotas constituyen un **¡peligro de lesiones!**

Revisar la herramienta de corte de metal cada vez que tope con objetos duros (p. ej. piedras, rocas, piezas de metal) (p. ej. en cuanto a fisuras y deformaciones). Las rebabas y otros recrecimientos de material visibles se han de quitar (lo mejor es hacerlo con

una lima), dado que se pueden soltar en el transcurso del trabajo y salir despedidos – **¡peligro de lesiones!**

Para reducir los peligros mencionados que se generan durante el funcionamiento de una herramienta de corte de metal, la herramienta empleada no deberá tener de ningún modo un diámetro demasiado grande ni deberá pesar demasiado. Tiene que estar fabricada con materiales de calidad suficiente y tener una geometría apropiada (forma, grosor).

Una herramienta de corte de metal que no haya sido fabricada por STIHL no deberá pesar más, ni ser más gruesa, ni tener una conformación diferente ni un diámetro superior al de la herramienta de corte metal STIHL más grande permitida para esta máquina a motor – **¡peligro de lesiones!**

Vibraciones

La utilización prolongada de la máquina puede provocar trastornos circulatorios en las manos ("enfermedad de los dedos blancos") originados por las vibraciones.

No se puede establecer una duración del uso general, porque ésta depende de varios factores que influyen en ello.

El tiempo de uso se prolonga:

- Protegiendo las manos (guantes calientes)
- Haciendo pausas

El tiempo de uso se acorta por:

- La predisposición personal a una mala circulación sanguínea (síntomas: dedos fríos con frecuencia, hormigueo)
- Bajas temperaturas
- Magnitud de la fuerza de sujeción (la sujeción firme dificulta el riego sanguíneo)

En el caso trabajar con regularidad y durante mucho tiempo con la máquina y manifestarse repetidamente tales síntomas (p. ej. hormigueo en los dedos), se recomienda someterse a un examen médico.

Mantenimiento y reparaciones

Efectuar con regularidad los trabajos de mantenimiento de la máquina. Efectuar únicamente trabajos de mantenimiento y reparaciones que estén descritos en el manual de instrucciones. Encargar todos los demás trabajos a un distribuidor especializado.

STIHL recomienda encargar los trabajos de mantenimiento y las reparaciones siempre a un distribuidor especializado STIHL. Los distribuidores especializados STIHL siguen periódicamente cursillos de instrucción y tienen a su disposición las informaciones técnicas.

Emplear sólo repuestos de gran calidad. De no hacerlo, existe el peligro de que se produzcan accidentes o daños en la máquina. Si tiene preguntas al respecto, consulte a un distribuidor especializado.

STIHL recomienda emplear piezas de repuesto originales STIHL. Las propiedades de éstas están armonizadas óptimamente con la máquina y las exigencias del usuario.

Para la reparación, el mantenimiento y la limpieza, **parar siempre el motor - ¡peligro de lesiones!** - Excepción: ajuste del carburador y el ralenti.

Estando desacoplado el enchufe del cable de encendido o con la bujía desenroscada, poner en movimiento el motor con el dispositivo de arranque únicamente si el cursor del mando unificado / interruptor de parada se encuentra en **STOP** o bien **0** – **peligro de incendio** por chispas de encendido fuera del cilindro.

No realizar trabajos de mantenimiento en la máquina ni guardar ésta cerca de fuego abierto – **peligro de incendio** debido al combustible.

Comprobar periódicamente la estanqueidad del cierre del depósito.

Emplear únicamente bujías en perfecto estado, autorizadas por STIHL – véase "Datos técnicos".

Inspeccionar el cable de encendido (aislamiento perfecto, conexión firme).

Comprobar con regularidad el silenciador en cuanto a perfecto estado.

No trabajar estando dañado el silenciador ni sin éste – **¡peligro de incendio!** – **¡daños en los oídos!**

No tocar el silenciador si está caliente – **¡peligro de quemaduras!**

El estado de los elementos antivibradores influye en el comportamiento de vibración – controlar con regularidad dichos elementos.

Símbolos en los dispositivos de protección

Una **flecha** en el protector para las herramientas de corte indica el sentido de giro de las mismas.

Algunos de los siguientes símbolos se encuentran en el lado exterior del protector y hacen referencia a la combinación admisible de herramienta de corte / protector.



El protector se puede emplear junto con cabezales de corte.



El protector se puede emplear junto con hojas cortahierbas.



El protector no se puede emplear junto con cabezales de corte.



El protector no se puede emplear junto con cuchillas trituradoras y hojas de sierra circular.



El protector no se puede emplear junto con cuchillas cortamalezas, cuchillas trituradoras, hojas cortahierbas y hojas de sierra circular.



El protector se puede emplear junto con cabezales de corte – pero no con cuchillas cortamalezas, cuchillas trituradoras y hojas de sierra circular.



El protector se puede emplear junto con cabezales de corte – pero no con herramientas de corte de metal.

Cinturón de porte

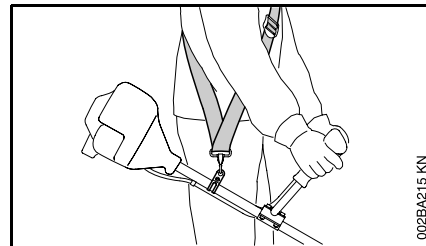

- Emplear un cinturón de porte – según las combinaciones de herramienta de corte, protector, empuñadura y cinturón de porte

autorizadas en el manual de instrucciones específico de máquina

- Enganchar la máquina con el motor en marcha en el cinturón de porte

Entre los países de la Unión Europea (EU) rige lo siguiente:

Las hojas cortahierbas, las cuchillas cortamalezas y las cuchillas trituradoras se han de usar en combinación con un cinturón de porte (cinturón sencillo o doble).

Las **hojas de sierra circular** se han de usar en combinación con un cinturón doble provisto de dispositivo de soltado rápido.

Cabezal de corte con hilo de corte

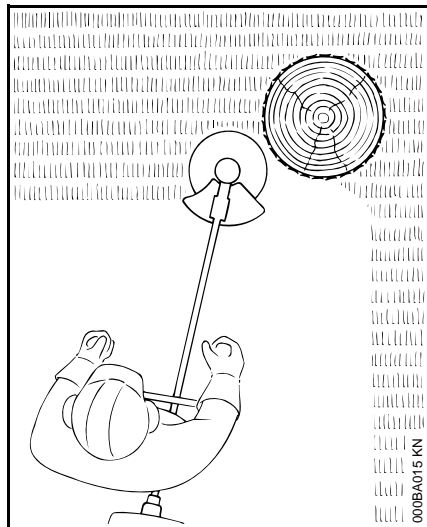

Para cortar nítidamente en torno a postes de vallas, árboles, etc. – se lesiona menos la corteza del árbol.

⚠ No sustituir el hilo de plástico por uno de alambre – **¡peligro de lesiones!**

Cabezal de corte con cuchillas de plástico – STIHL PolyCut

Para segar bordes de prados silvestres (sin postes, vallas, árboles ni obstáculos similares).

¡Tener en cuenta las marcas de desgaste!

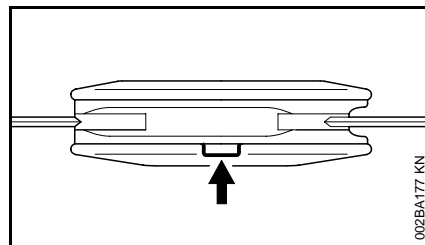

Si se ha roto una de las marcas del cabezal de corte PolyCut hacia abajo (flecha): no volver a utilizar el cabezal de corte y sustituirlo por un nuevo.

¡Peligro de lesiones por piezas de la herramienta despedidas!

Observar sin falta las indicaciones de mantenimiento para el cabezal de corte PolyCut.

Peligro de rebote en el caso de herramientas de corte de metal

Al trabajar con herramientas de corte de metal, (hoja cortahierbas, cuchilla cortamalezas, cuchilla trituradora, hoja de sierra circular) existe el peligro de rebote, cuando la herramienta incide en un obstáculo sólido (el tronco de un árbol, rama, tuceta, piedra algo similar).

La máquina es lanzada entonces hacia atrás – en sentido contrario al del giro de la herramienta.

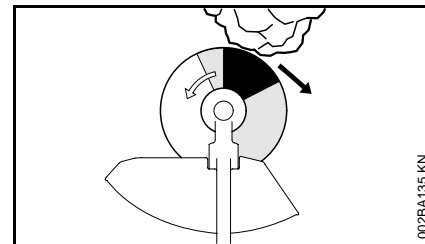

Existe un **riesgo de rebote aumentado** cuando la herramienta incide en un obstáculo por el **sector negro**.

Hoja cortahierbas

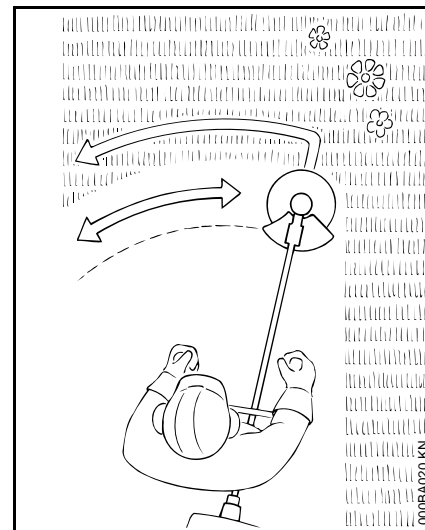

Sólo para hierba y malas hierbas – guiar la máquina como una guadaña.

 El uso inapropiado puede dañar la hoja cortahierbas – **¡peligro de lesiones!** por piezas despedidas

Afilarse la hoja cortahierbas cuando el embotamiento sea perceptible, procediendo con arreglo a las prescripciones.

Cuchilla cortamalezas

Para hierba enredada, hierba silvestre y maleza – para el aclareo de plantaciones jóvenes con un diámetro de tronco máximo de 2 cm – no cortar madera más gruesa – **¡peligro de accidente!**

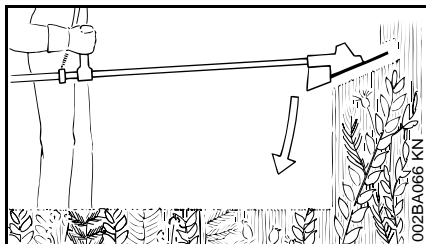

"Sumergir" la cuchilla cortamalezas en la hierba silvestre y la maleza – con ello se tritura todo – al hacerlo, no sostener la herramienta de corte a una altura superior a las caderas.

Con esta técnica de trabajo se requiere máxima atención. Cuanto mayor es la distancia de la herramienta de corte respecto del suelo, tanto mayor es el riesgo de que se despidan partículas hacia los lados – **¡peligro de lesiones!**

Al cortar hierba y aclarar plantaciones jóvenes, guiar la máquina como una guadaña, manteniendo la herramienta muy cerca del suelo.

Atención: El uso inapropiado puede dañar la cuchilla – **¡peligro de lesiones!** por piezas despedidas

Para disminuir el riesgo de accidente, tener en cuenta sin falta lo siguiente:

- Contacto con piedras, cuerpos de metal o similares
- No cortar madera o matorrales de un diámetro superior a 2 cm – emplear una hoja de sierra circular
- Controlar periódicamente la cuchilla cortamalezas en cuanto a daños – no seguir utilizando la cuchilla cortamalezas si está dañada
- Afilarse periódicamente la cuchilla cortamalezas (si se percibe su embotamiento) según las prescripciones y – de ser necesario – equilibrarla (STIHL recomienda acudir a un distribuidor especializado STIHL)

Cuchilla trituradora

Para aclarar y recepar hierba resistente y enredada y matorrales.

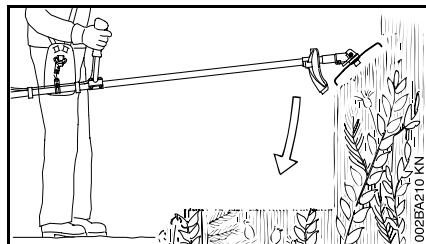

"Sumergir" la cuchilla trituradora en la hierba silvestre y la maleza – con ello se tritura todo – al hacerlo, no sostener la herramienta de corte a una altura superior a las caderas.

Con esta técnica de trabajo se requiere máxima atención. Cuanto mayor es la distancia de la herramienta de corte respecto del suelo, tanto mayor es el riesgo de que se despidan partículas hacia los lados – **¡peligro de lesiones!**

Atención: El uso inapropiado puede dañar la cuchilla trituradora – las piezas despedidas representan un **¡riesgo de lesiones!**

Para disminuir el riesgo de accidente, tener en cuenta sin falta lo siguiente:

- Contacto con piedras, cuerpos de metal o similares
- No cortar madera o matorrales de un diámetro superior a 2 cm
- Controlar periódicamente la cuchilla trituradora en cuanto a daños – no seguir utilizando la cuchilla trituradora si está dañada
- Afilarse periódicamente la cuchilla trituradora, si se percibe su embotamiento, según las prescripciones y – de ser necesario – equilibrarla (encargar el trabajo a un distribuidor especializado)

Hoja de sierra circular

Para cortar matorrales y árboles:

Hasta 4 cm de diámetro de tronco en combinación con motoguadañas

Hasta 7 cm de diámetro de tronco en combinación con desbrozadoras.

El mejor rendimiento de corte se obtiene a pleno gas y con una presión de avance uniforme.

Emplear las hojas de sierra circular sólo con el tope apropiado al diámetro de la herramienta de corte.

! Se deberá evitar sin falta el contacto de la hoja de sierra circular con piedras y tierra – existe el peligro de que se formen grietas. Afilar la herramienta a tiempo y según las prescripciones – los dientes romos pueden provocar la formación de grietas y, con ello, la rotura de la hoja de sierra – **¡peligro de accidente!**

Al talar, mantener una distancia de al menos dos veces la longitud del árbol respecto del lugar de trabajo más cercano.

Peligro de rebote

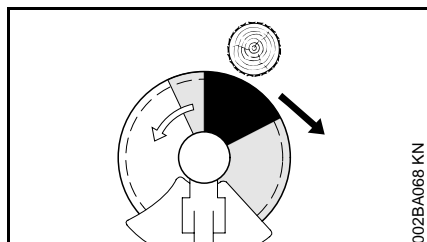

El peligro de rebote es muy alto en el sector negro: es este sector no se deberá aplicar nunca la hoja para serrar ni se deberá cortar nada.

En el sector gris existe también riesgo de rebote: este sector lo pueden utilizar únicamente personas con experiencia y formación especial en técnicas de trabajo especiales.

En el sector blanco se puede trabajar con bajo nivel de rebote y con facilidad. Aplicar la herramienta siempre en este sector para cortar.

Trabajar de forma segura con la motoguadaña y la desbrozadora

Instrucciones de mantenimiento y conservación

Estos datos se refieren a condiciones de trabajo normales. En condiciones de trabajo más dificultosas (fuerte acumulación de polvo, etc.) y trabajos diarios de mayor duración, acortar correspondientemente los intervalos indicados.		Antes de comenzar el trabajo	Tras finalizar el trabajo o diariamente	Tras cada llenado del depósito	Semanalmente	Mensualmente	Anualmente	En caso de avería	En caso de daños	Si lo requiere su estado
Máquina completa	control visual (estado, estanqueidad)	X		X						
	limpiar		X							
Empuñadura de mando	comprobación del funcionamiento	X		X						
Filtro de aire	limpiar							X		X
	sustituir								X	
Cabezal de aspiración en el depósito de combustible	comprobar							X		
	sustituir						X		X	X
Depósito de combustible	limpiar					X		X		X
Carburador	Comprobar el ralentí, la herramienta de corte no deberá girar	X		X						
	reajustar el ralentí									X
Bujía	reajustar la distancia entre electrodos							X		
	sustituir cada 100 horas de servicio									
Abertura de aspiración para aire de refrigeración	control visual		X							
	limpiar									X
Rejilla parachispas ¹⁾ en el silenciador	comprobar ²⁾							X		X
	limpiar o sustituir ²⁾								X	
Tornillos y tuercas accesibles (excepto tornillos de ajuste)	reapretar									X
Elementos antivibradores	comprobar	X						X		X
	sustituir ²⁾								X	
Herramienta de corte	control visual	X		X						
	sustituir								X	
	comprobar el asiento firme	X		X						

Estos datos se refieren a condiciones de trabajo normales. En condiciones de trabajo más dificultosas (fuerte acumulación de polvo, etc.) y trabajos diarios de mayor duración, acortar correspondientemente los intervalos indicados.		Antes de comenzar el trabajo	Tras finalizar el trabajo o diariamente	Tras cada llenado del depósito	Semanalmente	Mensualmente	Anualmente	En caso de avería	En caso de daños	Si lo requiere su estado
Herramienta de corte de metal	afilarse	X								X
Lubricación del engranaje	comprobar				X			X		X
	completar									X
Rótulos adhesivos de seguridad	sustituir								X	

1) Existente sólo según qué países

2) Sustituir por un distribuidor especializado, STIHL recomienda un distribuidor especializado STIHL

Componentes importantes

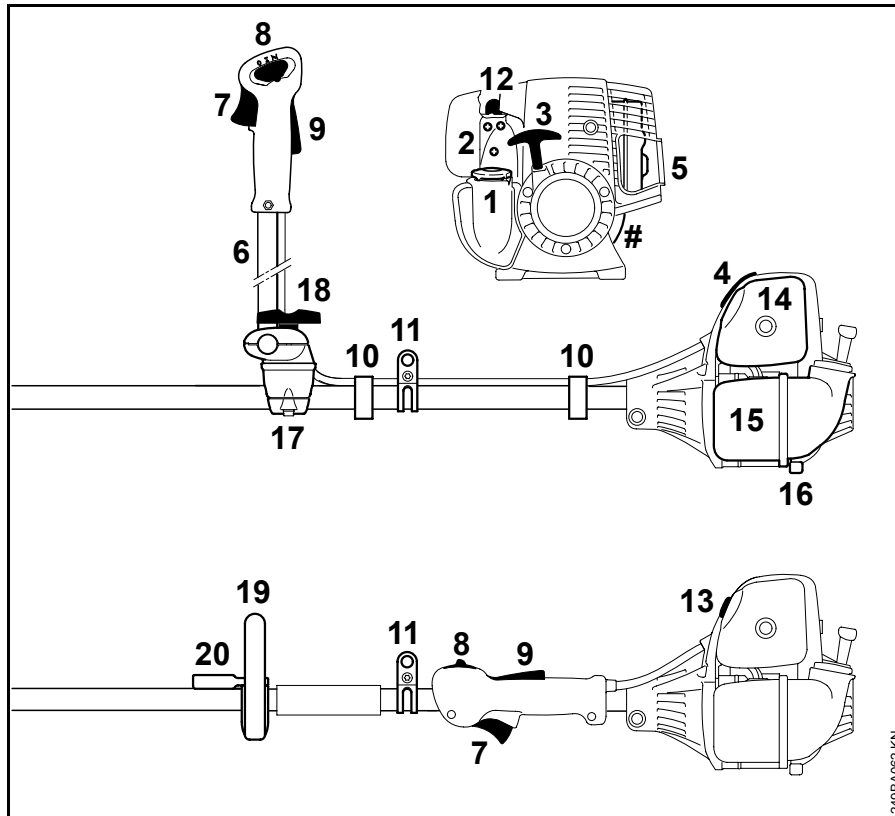

- 1 Cierre del depósito de combustible
 - 2 Tornillos de ajuste del carburador
 - 3 Empuñadura de arranque
 - 4 Enchufe de la bujía
 - 5 Silenciador (según qué países, con rejilla parachispas)
 - 6 Asidero tubular de doble empuñadura
 - 7 Acelerador
 - 8 Cursor del mando unificado
 - 9 Bloqueo del acelerador
 - 10 Soporte del cable del acelerador
 - 11 Argolla de porte
 - 12 Bomba de combustible
 - 13 Botón giratorio para la mariposa de arranque
 - 14 Tapa del filtro de aire
 - 15 Depósito de combustible
 - 16 Apoyo de la máquina
 - 17 Apoyo de la empuñadura
 - 18 Tornillo de muletilla
 - 19 Asidero tubular cerrado
 - 20 Estribo (limitador de paso, se monta según qué países)
- # Número de máquina

249BA062 KN

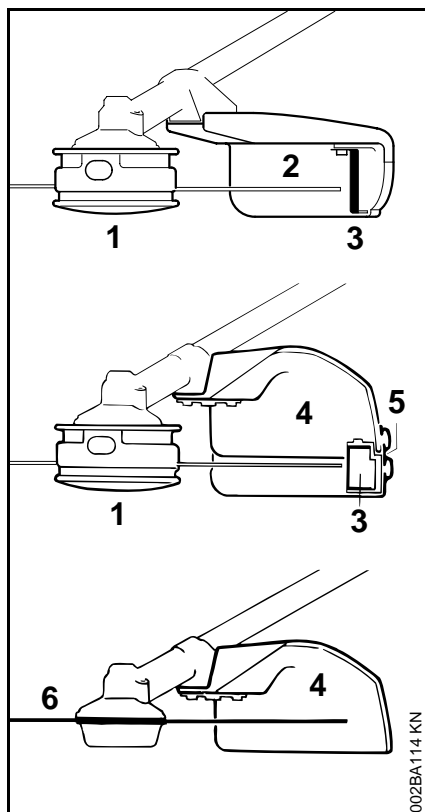

- 1 Cabezal de corte
- 2 Protector (sólo para cabezales de corte)
- 3 Cuchillas
- 4 Protector (para todas las herramientas de segar)
- 5 Faldón
- 6 Herramienta de corte de metal

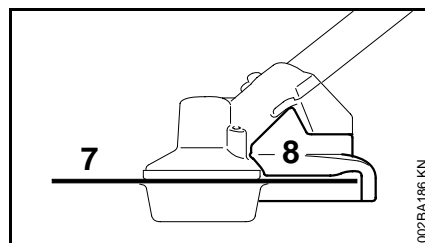

- 7 Hoja de sierra circular
- 8 Protector (sólo para hoja de sierra circular)

0457-187-0321

spanisch



www.stihl.com